

# MECCANO®

MANUEL D'INSTRUCTIONS

7

# PIÈCES DÉTACHÉES MECCANO

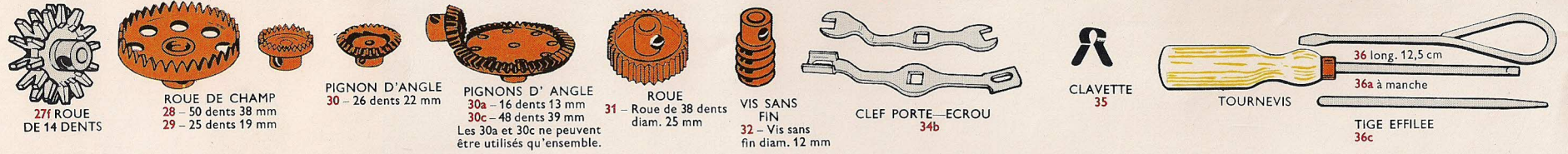
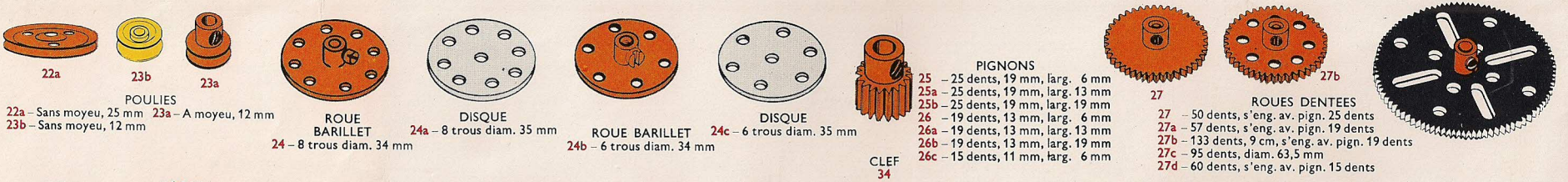
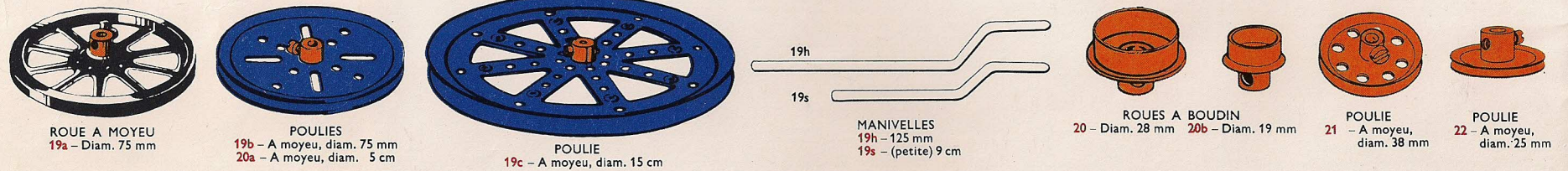
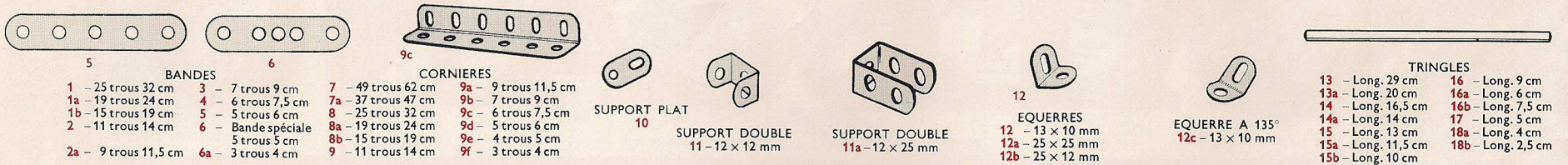

# Attention . . . message important . . .

Si le Meccano existe depuis près de 70 ans, c'est qu'il y a des raisons. Ces raisons, les voici :

Le Meccano est un **jouet**

Le Meccano est un jouet de **construction**

Le Meccano est un jouet de construction **scientifique**

Le Meccano est un jouet **éducatif**

Le Meccano est un jouet qui se transmet de Père en Fils . . .

Alors, faites comme les millions d'utilisateurs de Meccano et sachez commencer par le commencement . . .

*En lisant d'abord attentivement cette page*

## Commencez par un modèle simple

Eiffel n'a pas construit sa tour à 14 ans ! Vous non plus, ne commencez pas par le modèle le plus compliqué de ce livre. Vous risqueriez de ne pas le réussir et vous seriez déçu. Croyez-nous (nous avons joué avec Meccano avant vous!), commencez par le plus simple. Il vous semblera facile et ensuite vous serez enthousiasmé.

## Apprenez à connaître les pièces

Sur la plupart des modèles, les pièces utilisées sont faciles à reconnaître: quand ce n'est pas le cas, le **numéro de la pièce** est imprimé **en rouge** sur les dessins.

## La base de la construction

Il est parfois plus facile de construire un modèle "par morceaux" ou sous-ensembles et, sur les dessins, nous avons utilisé de **grosses flèches rouges, numérotées**, pour indiquer dans quel ordre ces sous-ensembles doivent être construits. Des **pointillés rouges** indiquent les endroits où ces sous-ensembles doivent être boulonnés les uns aux autres pour former le modèle terminé.

Ne confondez pas ces pointillés avec ceux qui montrent qu'une ligne rouge passe *derrière* une plaque ou une pièce quelconque.

Près du dessin de chaque sous-ensemble se trouve la liste des pièces nécessaires pour le construire. Vous avez en plus la liste des pièces nécessaires à la construction du modèle complet. **Les numéros** des pièces sont en **rouge**, les **quantités** nécessaires en **noir**.

## Les montages de base

Certains assemblages-types de pièces Meccano reviennent souvent dans la construction de modèles. Ce sont des "**montages de base**": ils sont expliqués en détail et **illustrés en page 2** de ce manuel.

## Avec un moteur Meccano, c'est encore mieux

Certains modèles sont animés par un moteur Meccano. Sur les illustrations

M1 désigne le moteur mécanique Magic

M2 le moteur mécanique 1

M3 le moteur électrique E 15 R

M4 le moteur électrique 4,5 volts

M5 le moteur électrique à 6 vitesses

Notez que seules les boîtes 4 M et 5 ME contiennent un moteur, mais, bien entendu, vous pouvez vous procurer les moteurs mécaniques et tous les moteurs électriques chez votre fournisseur habituel. Les modèles illustrés équipés d'un moteur ont été faits pour ceux qui en possèdent déjà un, mais rien ne vous empêche de remplacer le moteur par un entraînement à manivelle ou d'utiliser le nouveau **générateur** pour l'alimentation de votre moteur.

Les **pièces précédées d'une étoile** dans les listes de pièces nécessaires **ne sont pas contenues dans les boîtes**, mais sont livrées avec les moteurs.

## Et maintenant, l'électronique . . .

**Meccano est à l'heure de l'électronique.** Des pièces électro-

niques, spécialement adaptées au système Meccano, sont disponibles sous forme d'une boîte électronique et des exemples de modèles utilisant ces pièces sont illustrés dans les manuels des boîtes 4 à 7. A noter que la boîte spéciale 5 ME contient toutes les pièces électroniques.

## Et après ?

Ne croyez surtout pas que vous aurez fini de vous distraire avec votre Meccano lorsque vous aurez construit tous les modèles décrits dans ce livre; au contraire, c'est alors que commence la grande Aventure.

L'intérêt de ces illustrations et de ces plans (identiques à ceux des ingénieurs), c'est de vous permettre de connaître plus vite les possibilités que vous offre votre boîte. Mais après, c'est votre imagination qui doit vous pousser à construire d'autres modèles.

Vous vous passionnerez à reproduire un bulldozer, une grue, une bétonnière que vous aurez vus sur un chantier, par exemple. Vous créerez quelque chose, comme un architecte ou un ingénieur et vous serez fier de votre oeuvre.

Vous n'avez pas assez de pièces? Eh bien, vous devez savoir que les **boîtes complémentaires** sont faites pour transformer, aux meilleures conditions, la boîte que vous possédez en boîte du numéro supérieur. Si, par exemple, vous avez une boîte no 2, la boîte complémentaire no 2X la transformera en boîte no 3 et ainsi de suite. En outre, **toutes les pièces Meccano sont en vente séparément** chez votre fournisseur habituel.

## A Votre Service

Si vous rencontrez une difficulté quelconque dans la construction d'un modèle, n'hésitez pas à nous écrire, le Département "A votre Service", Meccano Tri-ang — 93 — Bobigny, se fera un plaisir de vous aider de ses conseils.

## Montages de Base Meccano

La plupart des modèles comportent des assemblages-types de pièces Meccano appelés "Montages de base Meccano" (en abrégé "BC"). Vous en trouverez quelques uns illustrés ci-dessous et portant une référence en rouge. Quand un modèle de ce manuel d'instructions comporte un tel montage,

l'illustration en indique clairement le numéro. Par exemple, quand vous voyez BC1, cela veut dire que la construction de cette partie du modèle est identique à celle de l'assemblage BC1 qui figure ci-dessous.

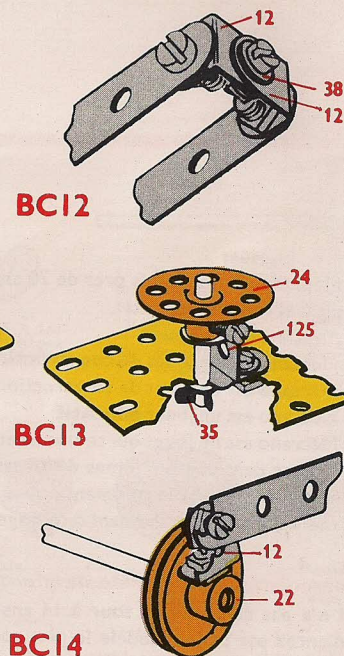
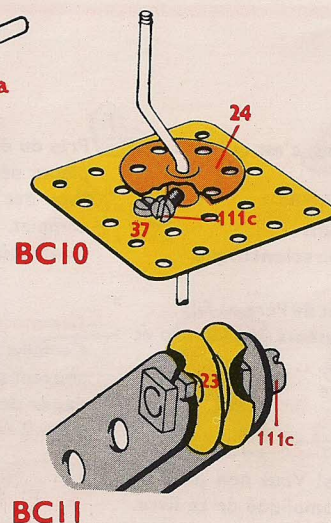
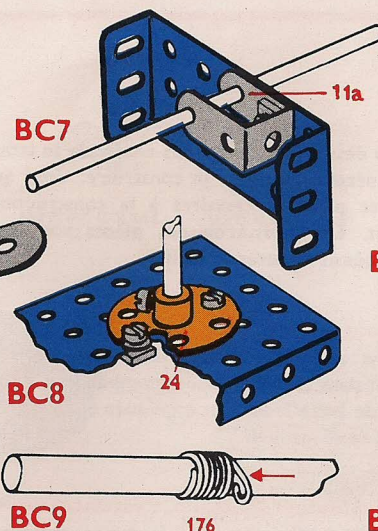
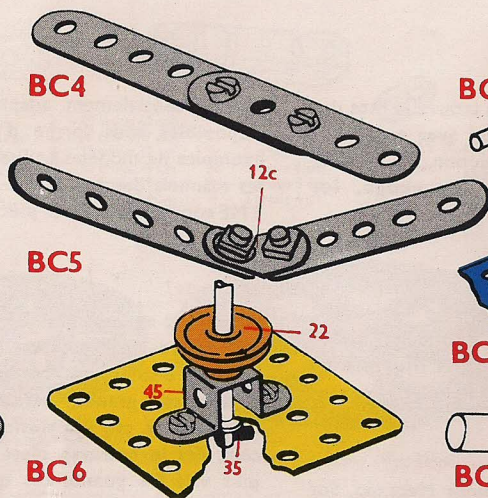
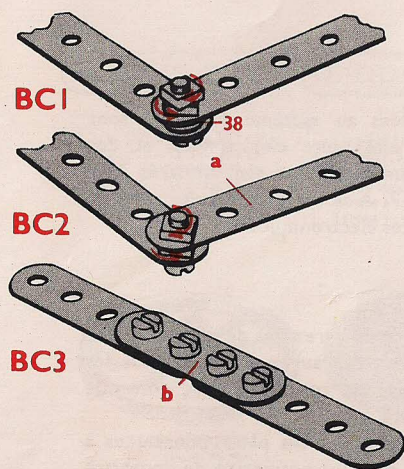

**BC1** est un assemblage qui permet à deux pièces, des bandes par exemple, de pivoter ou de bouger l'une par rapport à l'autre. Ce système s'appelle "articulation à contre-écrou" et nécessite deux écrous sur le même boulon. On bloque les écrous l'un contre l'autre en les tournant en sens opposé, comme indiqué par les flèches. Les écrous ne doivent pas bloquer les bandes.

**BC2** est un autre système d'articulation à contre-écrou, mais ici on place un écrou au-dessus et un au-dessous de la bande "a" et on les serre contre cette bande en les tournant comme indiqué par les flèches.

**BC3** montre comment on maintient deux bandes bout à bout grâce à une bande plus courte "b" boulonnée sur les deux premières.

**BC4** présente un assemblage robuste de deux bandes par deux écrous et deux boulons. Remarquez que les deux bandes se recouvrent sur deux ou plusieurs trous, à volonté.

**BC5** est un montage qui sert souvent lorsqu'on veut fixer un toit sur les côtés d'un modèle. Une équerre à 135° (12c) relie deux bandes placées bout à bout.

**BC6** fournit un robuste palier d'extrémité pour un axe qui tourne. Il suffit d'un cavalier (45) boulonné sur une plaque. La tringle passe dans le cavalier, puis dans la plaque. Elle est maintenue sous la plaque par une rondelle et une clavette (35). BC13 donne un autre exemple de palier d'extrémité.

**BC7** montre comment on construit un palier simple pour un axe avec un support double de 12 x 25 boulonné sur une plaque ou sur une autre pièce.

**BC8** est un support solide pour un axe fixe bloqué dans le moyeu d'une roue barillet boulonnée sur une plaque.

**BC9** fait voir comment on attache une ficelle sur une tringle de façon qu'elle ne glisse pas. On utilise un ressort d'attache pour corde (176) que l'on fait glisser sur la tringle tout en le tournant dans le sens des aiguilles d'une montre (comme indiqué par les flèches) pour que les spires se desserrent. Tourner également dans ce sens pour dégager le ressort d'attache de la tringle.

**BC10** constitue un frein pour un treuil de grue, par exemple. La tête d'un boulon de 9,5 mm (111c) fixé dans le moyeu d'une roue barillet (24) vient s'arrêter contre le boulon (37) lorsqu'on tourne la manivelle. Celle-ci doit pouvoir coulisser de 5 à 6 mm: de cette façon lorsqu'on la tire vers l'extérieur, les têtes des deux boulons ne peuvent pas se toucher et la manivelle peut tourner; à l'inverse, lorsqu'on la pousse vers l'intérieur, le frein entre en action.

**BC11** montre comment on monte une poulie à l'extrémité de la flèche d'une grue. La poulie (23) est placée sur le boulon de 9,5 mm (111c) qui passe dans les bandes qui constituent la flèche et ce boulon est maintenu par trois écrous.

**BC12** explique la façon de faire une pièce en "U" avec deux équerres boulonnées ensemble. Dans cet exemple, cette pièce en "U" forme l'extrémité de la flèche d'une grue.

**BC13** fournit un palier différent de BC6 en utilisant une équerre renversée (125) au lieu d'un cavalier (45).

**BC14** est un vilebrequin formé par une équerre (12) fixée par deux écrous et un boulon sur le moyeu d'une poulie de 25 mm. L'autre côté de l'équerre porte une bande articulée grâce à un boulon "b" muni de deux écrous. Les écrous sont serrés de façon à bloquer l'équerre tout en laissant la bande libre de pivoter sur le boulon.

**Avec un moteur, cela marche encore mieux!**

**... et c'est bien plus passionnant.**

**Faites votre choix parmi ces moteurs électriques, mécaniques, ou à vapeur**

## ELECTRIQUES

### 1. Moteur électrique E 15 R

Moteur 12/15 volts, alternatif ou continu, avec renversement de marche incorporé. Fonctionne sur transformateur ou piles.

### 2. Moteur électrique avec boîte à 6 vitesses

Moteur puissant, de faible consommation, avec renversement de marche incorporé. Balais en graphite cuivré d'une durée supérieure à 1000 heures, marche sur 3 à 12 volts, courant continu, à l'aide d'une ou plusieurs piles.

### 3. Moteur électrique 4,5 volts

Continu, à marche avant et arrière. Fonctionne sur piles. Marches avant et arrière, et arrêt commandés par levier. Vitesse de rotation: 1000 tours/minute sous 4,5 volts.

## ★ ET MAINTENANT UN COFFRET DE COMMANDE A DISTANCE ELECTRONIQUE

### 8. NOUVEAU ... Boîte complémentaire électronique

Une cellule photo-électrique à intensité variable de courant/lumière. Capuchon utilisé avec la cellule. Relai utilisable avec les deux pièces précédentes et commandé magnétiquement. Egalement : ampoule, douille, fiche, bobine cylindrique et noyau, utilisables ensemble comme électroaimant, boîtier à piles (livré sans piles).

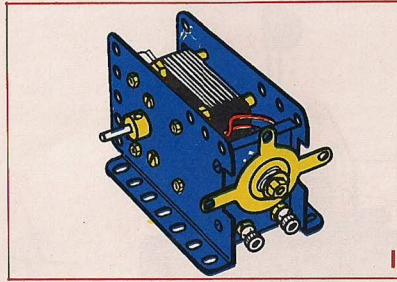

1

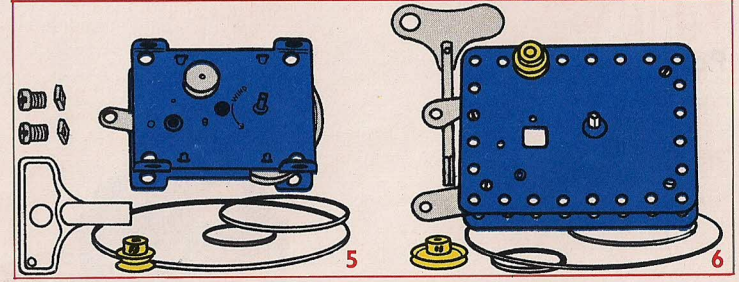

5

6

## 4. Générateur

Fournit à vos modèles le courant électrique nécessaire. Alimente le moteur électrique 4,5 volts et le moteur à 6 vitesses. Tournez la manivelle: c'est tout.

## MECANIQUES

### 5. Moteur Magic

Sans renversement de marche. Spécialement étudié pour animer certains modèles des boîtes 1 à 4.

### 6. Moteur No. 1

A renversement de marche. Convient parfaitement aux modèles plus importants.

## A VAPEUR

### 7. Machine à vapeur

Fournit une puissance-vapeur largement suffisante pour entraîner poulies, engrenages et roues de chaîne. Fonctionne à l'alcool à brûler et à l'eau. Un levier unique commande la marche avant, arrière et la vitesse du volant d'entraînement.

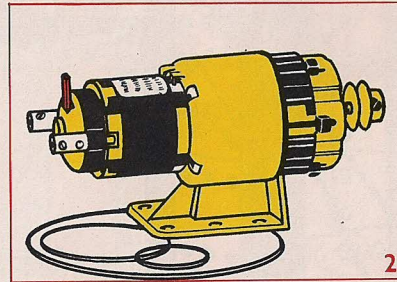

2

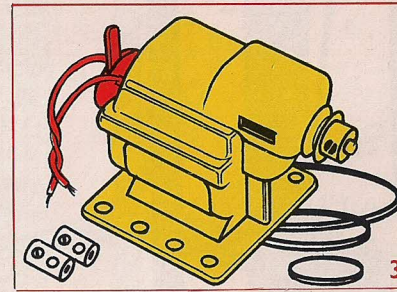

3

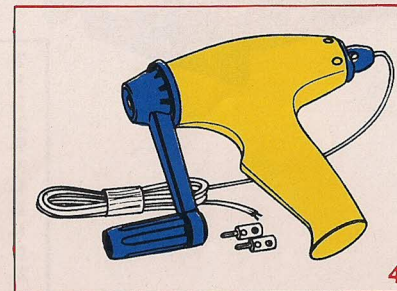

4

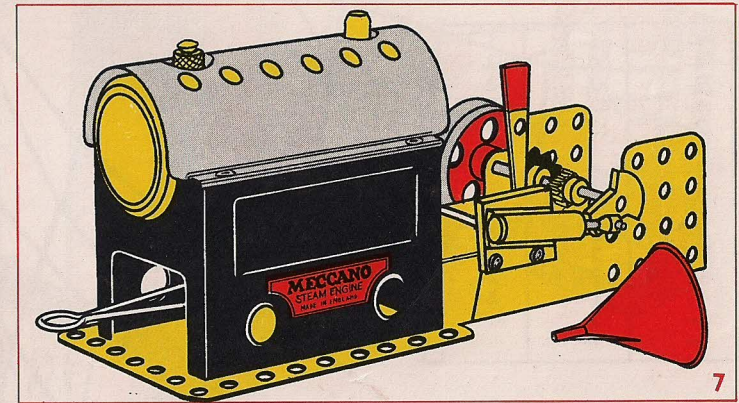

7

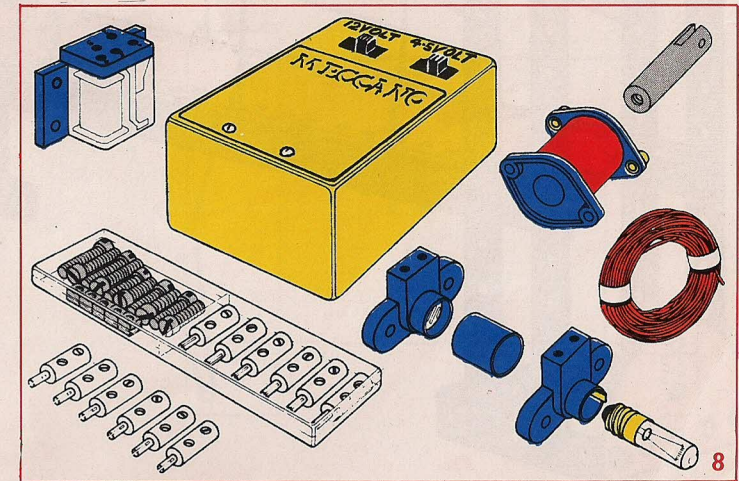

8

